

AT-0401-MSSTL

Fiche Produit **AT-0401-MSSTL** **CENDRIER MURAL INOX**

Cendrier au design contemporain.
Conçu pour une utilisation en extérieur protégé.
Matériaux résistant au feu.
Rapide et facile à installer et à vider.



Identification du réceptacle à mégots facilitée par le symbole imprimé



Design élégant et attractif

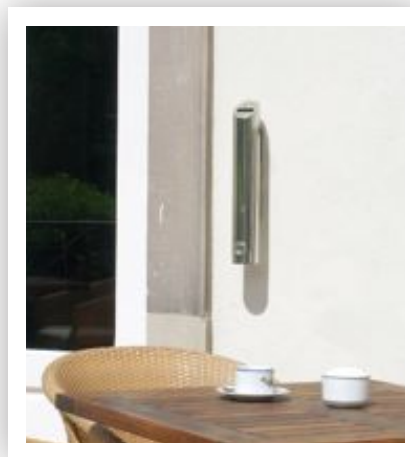

Vidage par le dessous grâce à la trappe intégrée

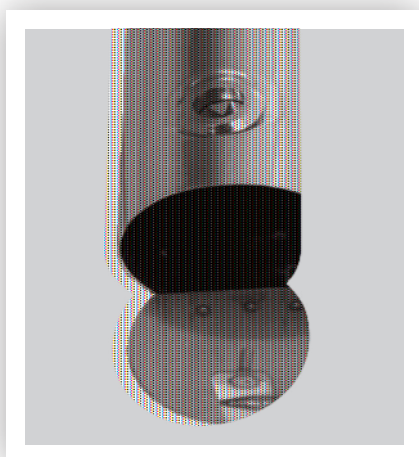

Kit de fixation au mur inclus

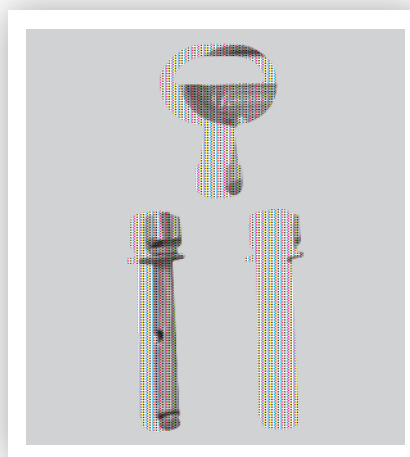

Fiche Technique AT-0401-MSSTL CENDRIER MURAL INOX

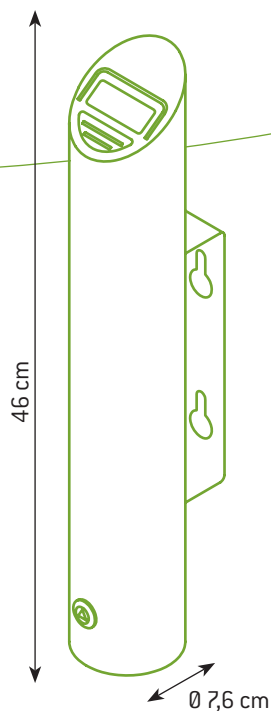

Code produit :

AT-0401-MSSTL

Code EAN :

4897020624646

Matériau :

Inox 304

Couleur :

Inox miroir

Capacité :

1,8 L

Poids net :

1,1 kg/unité

Dimensions produit :

[L] 7.6 x [l] 7.6 x [H] 46 cm

SPECIFICATIONS EMBALLAGE

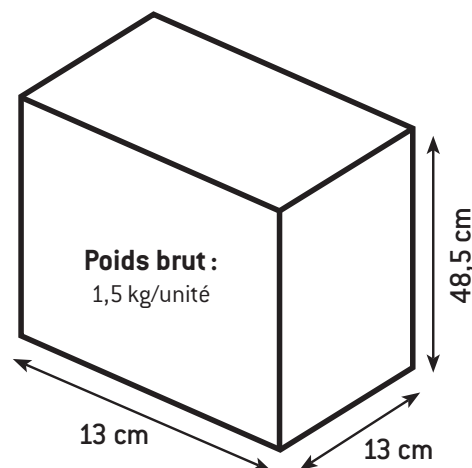

SPECIFICATIONS CARTON

